

HOゲージ (レール幅16.5mm)

リニューアルしたHOゲージ用動力キット  
「アルパワーHO-□C」と関連パーツ

**ARU MODEL**  
ALUMINUM PRODUCT SERVICE  
アルモデル

センターピンは取付済みで  
ハンダ付けが不要になりました

組立例  
(HO-26C)

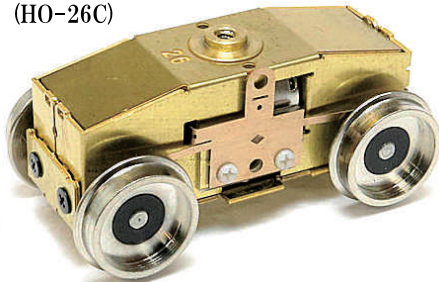

ウラ側

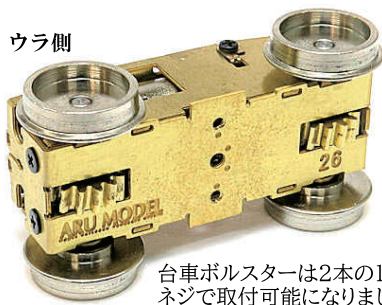

台車ボルスターは2本の1.4mm  
ネジで取付可能になりました

中側

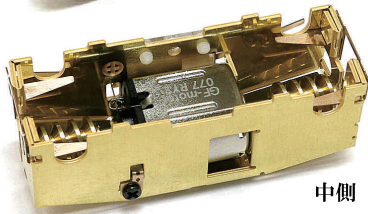

簡易的ですが軸バネが入ります

C4060  
台車ボルスター

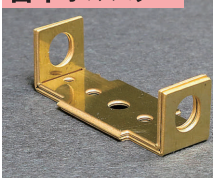

C4061  
床板ボルスター



C4062  
カブラー取付板



C4063  
絶縁センターピンセット



●モーター無しは需要が少ないため通販  
限定で対応いたします 各[¥3,000+税]

### アルパワーHO-□Cシリーズ一覧

- C4050 HO-23C 車輪径9.5mm [¥3,600+税]
- C4051 HO-23C 車輪径10.5mm [¥3,600+税]
- C4052 HO-24.5C 車輪径10.5mm [¥3,600+税]
- C4053 HO-26C 車輪径10.5mm [¥3,600+税]
- C4054 HO-28.5C 車輪径10.5mm [¥3,600+税]
- C4055 HO-28.5C 車輪径11.5mm [¥3,600+税]
- C4056 HO-31C 車輪径10.5mm [¥3,600+税]
- C4057 HO-31C 車輪径11.5mm [¥3,600+税]

### オプションパーツ

- C4060 台車ボルスター 2台車分 [¥600+税]
- C4061 床板ボルスター 2台車分 [¥600+税]
- C4062 カブラー取付板 4個入 [¥400+税]
- C4063 絶縁センターピンセット 各4個 [¥600+税]

### アルパワーHO-26C & オプションパーツ原寸図

1:1 scale

メインフレーム長さは軸距離に  
比例して伸び縮みしています。  
WB23は30.8mm,  
WB31は38.8mmになります。

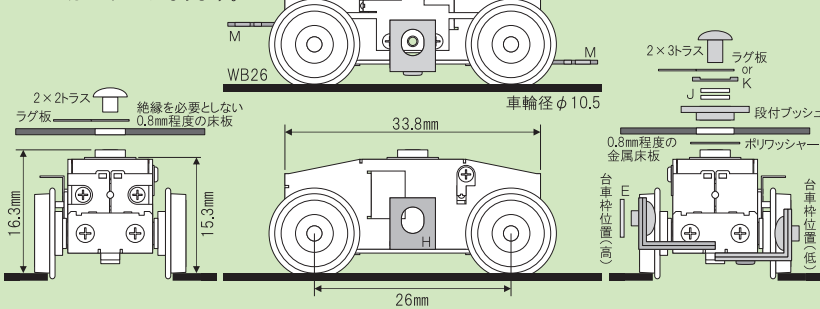

HO/16番 (1/80:16.5mm)

**[HO]銀の凸型バテロコ**

動力付・組立キット

**ARU MODEL**  
ALUMINUM PRODUCT SERVICE  
アルモデル

組立キット  
(動力付)

C1046

[¥24,000+税]

九州の地下鉄電車牽引  
バテロコを参考に、ホワイ  
トメタル一体ボディ、2段減  
速仕様の専用動力装置  
を含んだキットを作りまし  
た。Nゲージも同時発売  
いたします。



車体はホワイトメタル一体  
床板まわりはエッチングとホワイトメタル  
動力は2段減速仕様の専用品(組立済)が付属



Nゲージ版との比較  
Nゲージ版はポケットライン  
動力を使ったお手軽版です

別途購入品  
ケーディーカブラー  
No.5または#148

A1071 銀の凸型バテロコ  
[Nゲージ版] [¥7,200+税]

専用動力は  
2段減速仕様  
軸距離47mm,  
車輪径10.5mm

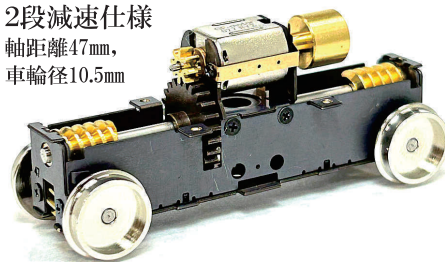

上記アルパワー動力などに使っているモーターの分売です。端子形状が変わりました。

アルモーター 1個入  
RS-0811SN (片軸)

片軸

X1014  
[¥1,200+税]

両軸

X1015  
[¥1,200+税]

アルモーター 1個入  
RS-0811WN (両軸)



モーターの性能や取付ネジピッチの変更無いので、X1008 アルモーターRS-0811(S/W)用取付台は使えます。



設計・製造 アルモデル  
<http://www.arumo.com/>